

**Brandt**

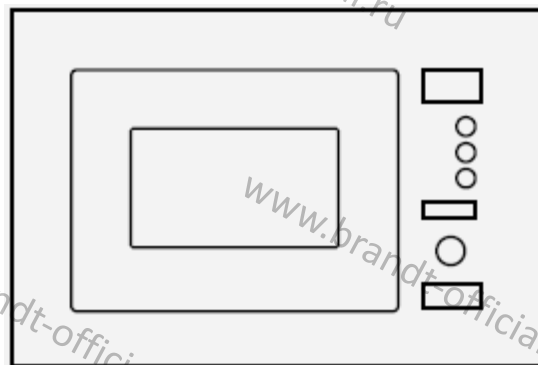

**РУКОВОДСТВО ПОЛЬЗОВАТЕЛЯ**

**МИКРОВОЛНОВАЯ ПЕЧЬ**



**BMG2508B**

## **Уважаемый пользователь!**

Благодарим вас за приобретение прибора **BRANDT**.

Этот прибор был создан с учетом ваших предпочтений и образа жизни для удовлетворения ваших потребностей. Мы вложили в него наш опыт, дух новаторства и страсть, которая ведет нас вперед уже более 60 лет.

Чтобы наши приборы наилучшим образом соответствовали вашим требованиям, наш отдел по работе с клиентами всегда готов ответить на все ваши вопросы и выслушать все ваши предложения.

На веб-сайте [www.brandt.com](http://www.brandt.com) вы найдете наши последние новинки, а также полезную дополнительную информацию.

Компания **BRANDT** с радостью помогает вам каждый день и надеется, что ваша покупка принесет вам максимум пользы.

Срок гарантийного обслуживания данного бытового прибора составляет 1 год с даты покупки.

Срок службы данного бытового прибора составляет 5 лет с даты изготовления.



**Важное примечание: перед использованием прибора внимательно ознакомьтесь с руководством пользователя. Это поможет вам быстрее разобраться в принципе его работы.**

**Компания ООО "Хомаер" является официальным эксклюзивным дистрибьютором бытовой техники Brandt.**

### **Информационная линия ООО "Хомаер"**

Москва: +7 (495) 781 00 33

Санкт-Петербург: +7 (812) 680 28 68

**Официальный сайт:** [brandt-official.ru](http://brandt-official.ru)



**Список авторизованных дилеров Brandt**

**можно уточнить по телефону:** +7 (495) 781 00 33, +7 (812) 680 28 68

## СОДЕРЖАНИЕ

|  |           |
|--|-----------|
| <b>1 / УВЕДОМЛЕНИЯ ДЛЯ ПОЛЬЗОВАТЕЛЯ</b> .....                      | <b>4</b>  |
| ВАЖНЫЕ УКАЗАНИЯ ПО БЕЗОПАСНОСТИ .....                              | 5         |
| ОЧИСТКА.....   | 8         |
| ПОСУДА.....  | 8         |
| Материалы, разрешенные для использования в микроволновой печи..... | 9         |
| Материалы, запрещенные для использования в микроволновой печи..... | 10        |
| <b>2 / УСТАНОВКА</b> .....   | <b>11</b> |
| НАСТРОЙКА ПЕЧИ.....  | 11        |
| Установка и подключение .....                                      | 12        |
| <b>3 / ЭКСПЛУАТАЦИЯ ПРИБОРА</b> .....                              | <b>16</b> |
| Указания по эксплуатации.....                                      | 17        |
| 1. Установка часов.....  | 17        |
| 2. Приготовление в режиме микроволн.....                           | 17        |
| 3. Приготовление в режиме гриля .....                              | 18        |
| 4. Приготовление в комбинированном режиме .....                    | 18        |
| 5. Кухонный таймер .....   | 19        |
| 6. Быстрый запуск.....   | 19        |
| 7. Размораживание по весу.....                                     | 19        |
| 8. Размораживание по времени.....                                  | 20        |
| 9. Автоматическое приготовление.....                               | 20        |
| 10. Блокировка от детей.....                                       | 21        |
| 11. Функция запроса .....  | 21        |
| 12. Особенности.....   | 22        |
| <b>4 / ДИАГНОСТИКА И УСТРАНЕНИЕ НЕИСПРАВНОСТЕЙ</b> .....           | <b>23</b> |

## МЕРЫ ПРЕДОСТОРОЖНОСТИ ВО ИЗБЕЖАНИЕ ЧРЕЗМЕРНОГО ВОЗДЕЙСТВИЯ МИКРОВОЛНОВОЙ ЭНЕРГИИ

— Не пытайтесь использовать печь с открытой дверцей, поскольку это может вызвать вредное воздействие микроволновой энергии. Не допускается поломка или модификация защитных замков.

— Запрещается помещать любые объекты между лицевой стороной печи и дверцей или допускать скопление грязи или остатков чистящего средства на уплотнительных поверхностях.



### ВНИМАНИЕ:

В случае повреждения двери или уплотнений запрещается использовать печь, пока она не будет отремонтирована компетентным специалистом.

### ДОПОЛНЕНИЕ

— Если не поддерживать надлежащую чистоту прибора, его поверхность может быть повреждена, что повлияет на срок службы прибора и может привести к опасной ситуации.

### Технические характеристики

|   |               |
|---|---------------|
| Модель:                                     | BMG2508B      |
| Номинальное напряжение:                     | 230 В ~ 50 Гц |
| Номинальная входная мощность (микроволны):  | 1250 Вт       |
| Номинальная выходная мощность (микроволны): | 800 Вт        |
| Номинальная входная мощность (гриль):       | 1000 Вт       |

## ВАЖНЫЕ УКАЗАНИЯ ПО БЕЗОПАСНОСТИ



### ВНИМАНИЕ

Чтобы снизить опасность пожара, поражения током, травм и чрезмерного воздействия энергии микроволновой печи, при использовании прибора необходимо соблюдать базовые меры предосторожности, в том числе следующие:

— Прочитайте и соблюдайте положения документа «МЕРЫ ПРЕДОСТОРОЖНОСТИ ПО НЕДОПУЩЕНИЮ ЧРЕЗМЕРНОГО ВОЗДЕЙСТВИЯ МИКРОВОЛНОВОЙ ЭНЕРГИИ».

— Прибор может использоваться детьми от 8 лет и лицами с ограниченными физическими, сенсорными или психическими возможностями или не имеющими необходимого опыта и знаний, если они находятся под надзором или получили инструкции по безопасному использованию прибора и понимают сопутствующие опасности. Дети не должны играть с устройством. Запрещается разрешать выполнять очистку и обслуживание устройства детям, если они не старше 8 лет и не находятся под надзором. Детям младше 8 лет не разрешается находиться вблизи устройства, если они не находятся под надзором.

— Устройство и его кабель питания следует держать вне досягаемости детей в возрасте до 8 лет.

— Во избежание опасности, в случае повреждения кабеля питания его должен заменить производитель, агент по сервисному обслуживанию или иное квалифицированное лицо (для устройств с креплением типа Y).



**ВНИМАНИЕ:** Во избежание риска поражения током, перед заменой лампы необходимо убедиться, что устройство выключено.



**ВНИМАНИЕ:** Выполнение сервисных или ремонтных работ со снятием крышки, обеспечивающей защиту от воздействия микроволновой энергии, опасно для всех, кроме компетентных специалистов.



**ВНИМАНИЕ:** Запрещается нагревать жидкости и другие продукты в закрытых контейнерах, т.к. они могут взорваться.

— При нагревании продуктов в пластиковых или бумажных контейнерах необходимо наблюдать за печью в связи с опасностью возгорания.

— Разрешается использовать только посуду, предназначенную для микроволновых печей.

— В случае появления дыма необходимо выключить устройство или отключить его от электросети и оставить дверцу закрытой, чтобы пламя погасло.

— Нагревание напитков в микроволновой печи может привести к отложенному взрывному кипению, и поэтому при переносе контейнера с такими напитками следует соблюдать осторожность.

— Содержимое бутылочек для кормления и банок с детским питанием необходимо размешать или потрясти, а перед его употреблением необходимо проверить температуру во избежание ожогов.

## 1 / УВЕДОМЛЕНИЯ ДЛЯ ПОЛЬЗОВАТЕЛЯ

— Запрещается нагревать в микроволновых печах яйца в скорлупе и целые яйца, сваренные вкрутую, поскольку они могут взорваться даже после окончания нагревания.

— Необходимо регулярно проводить очистку печи с удалением любых отложений пищевых продуктов.

— Неспособность обеспечить чистоту печи может привести к повреждению поверхности, что может отрицательно повлиять на срок службы устройства и может привести к опасной ситуации.

— Допускается использовать только датчики температуры, рекомендованные для данной печи (для печей, оборудованных для использования датчиков температуры).

— Микроволновую печь следует использовать при открытой декоративной дверце (для печей с декоративной дверцей).

— Данное устройство предназначено для использования в домашних и иных подобных условиях:

- на кухнях для персонала в магазинах, офисах и других рабочих помещениях;

- клиентами в отелях, мотелях и иных подобных заведениях;

- на фермах;

- в местах, где предоставляются ночлег и завтрак.

— Микроволновая печь предназначена для подогрева продуктов питания и напитков. Сушка продуктов питания или одежды, подогрев грелок, тапок, влажной ткани, губок и иных предметов влечет риск травмы или возгорания.

— Запрещается использовать в микроволновой печи металлические контейнеры для продуктов и напитков.

— Запрещается очищать устройство с помощью парового очистителя.

— Извлекая контейнеры из прибора, следует следить за тем, чтобы не сместить вращающуюся тарелку. (Это касается стационарных и встроенных приборов, которые используются на высоте не менее 900 мм от пола и имеют съемные вращающиеся тарелки. Однако это не относится к приборам с горизонтальной откидывающейся вниз дверцей.)

— Микроволновая печь является встраиваемым прибором.

— Поверхность ящика для хранения может нагреваться.



**ВНИМАНИЕ:** Во время использования прибор и его доступные части нагреваются. Не касайтесь нагревательных элементов. Детям младше 8 лет не разрешается находиться вблизи устройства, если они не находятся под надзором.

— Во время использования прибор нагревается. Не касайтесь нагревательных элементов внутри печи.



**ВНИМАНИЕ:** Во время использования доступные части могут нагреваться. Маленьких детей не следует подпускать к прибору.

— Во избежание перегрева запрещается устанавливать прибор за декоративной дверцей (это не относится к устройствам, уже оборудованным декоративной дверцей).



**ВНИМАНИЕ:** Когда прибор работает в комбинированном режиме, детям разрешается использовать печь только под наблюдением взрослых в связи с высокой температурой.

— Запрещается использовать жесткие абразивные чистящие средства или металли-

ческие скребки для очистки стекла дверцы печи, потому что они могут поцарапать поверхность, в результате чего стекло может разрушиться.

### Заземление установки для снижения риска травмирования людей



#### ОПАСНОСТЬ

Риск поражения током.

Прикосновение к некоторым внутренним компонентам может привести к серьезным травмам или смерти. Запрещается разбирать устройство.



#### ВНИМАНИЕ:

Риск поражения током.

Неправильное заземление может привести к поражению электрическим током. Запрещается подключать устройство в розетку, пока оно не будет установлено и заземлено надлежащим образом.

Настоящее устройство должно быть заземлено. В случае короткого замыкания заземление снижает опасность поражения током и обеспечивает путь отвода электрического тока. Настоящее устройство оснащено кабелем с проводом заземления и вилкой с заземлением. Вилку надлежит включать в правильно установленную и заземленную розетку. Если вам не полностью понятны инструкции по заземлению или у

вас имеются сомнения относительно заземления устройства, обратитесь к квалифицированному электрику или специалисту по сервисному обслуживанию. Если необходимо использовать удлинитель, используйте только удлинитель с 3-проводным кабелем.

1. В комплект входит короткий кабель для снижения риска запутаться или споткнуться о более длинный кабель.
2. Если используется длинный кабель или удлинитель:
  - 1) Номинальные электрические параметры кабеля или удлинителя должны быть не ниже электрических параметров устройства.
  - 2) Для удлинителя допускается использовать только 3-проводной кабель с заземлением.
  - 3) Длинный шнур должен быть расположен так, чтобы он не висел над столешницей или рабочей поверхностью, где его можно случайно зацепить или где его могут потянуть дети.

### ОЧИСТКА

Отключите устройство от источника питания.

1. Рабочую камеру печи следует очищать после каждого использования с помощью влажной тряпочки.
2. Аксессуары следует очищать обычным способом с использованием мыльной воды.
3. Рама дверцы, уплотнитель и прилегающие детали необходимо аккуратно очищать влажной тканью в случае их загрязнения.
4. Запрещается использовать жесткие абразивные чистящие средства или металлические скребки для очистки стекла дверцы печи, потому что они могут поцарапать поверхность, в результате чего стекло может разрушиться.
5. Совет по очистке: для удобства очистки внутренних стенок печи, с которыми могли соприкоснуться пищевые продукты: Поместите половинку лимона в глубокую тарелку, налейте 300 мл (1/2 пинты) воды и нагревайте на мощности 100 % в течение 10 минут. Протрите печь начисто мягкой влажной тканью.

### ПОСУДА

#### ОСТОРОЖНО

Риск получения травмы

Выполнение сервисных или ремонтных работ со снятием крышки, обеспечивающей защиту от воздействия микроволновой энергии, опасно для всех, кроме компетентных специалистов.

Ознакомьтесь с инструкциями в разделе «Материалы, которые разрешено и запрещено использовать в микроволновой печи». Неметаллическую посуду из некоторых материалов может быть небезопасно использовать в микроволновой печи. В случае сомнений вы можете испытать посуду, следуя описанной ниже процедуре.

#### Испытание посуды:

1. В безопасный контейнер, предназначенный для микроволновой печи, налейте 1 чашку холодной воды (250 мл) и положите испытываемую посуду.
2. Нагревайте 1 минуту на максимальной мощности.
3. Осторожно прикоснитесь к посуде. Если пустая посуда теплая, ее не следует использовать в микроволновой печи.
4. Не нагревайте дольше 1 минуты.



## 1 / УВЕДОМЛЕНИЯ ДЛЯ ПОЛЬЗОВАТЕЛЯ

### Материалы, разрешенные для использования в микроволновой печи

| Посуда                        | Примечание  |
|-------------------------------|---|
| Пирокерамическая посуда       | Следуйте указаниям производителя. Дно глазурованной посуды должно находиться на расстоянии не менее 3/16 дюйма (5 мм) над вращающейся тарелкой. При неправильном использовании возможна поломка вращающейся тарелки.  |
| Столовая посуда               | Используйте только предназначенную для микроволновой печи. Следуйте указаниям производителя. Не используйте посуду с трещинами и сколами.   |
| Стеклянные банки              | Всегда снимайте крышку. Используйте только для подогрева продуктов до теплого состояния. Большинство стеклянных банок не термостойкие и могут разбиться.  |
| Стеклянная посуда             | Используйте только термостойкую стеклянную посуду, предназначенную для микроволновой печи. Убедитесь в отсутствии металлической каемки. Не используйте посуду с трещинами и сколами.  |
| Пакеты для микроволновой печи | Следуйте указаниям производителя. Не закрывать металлической стяжкой. Делайте прорезы для выхода пара.  |
| Бумажные тарелки и чашки      | Используйте только для быстрого подогрева / приготовления. Не оставляйте микроволновую печь без присмотра во время готовки.   |
| Бумажные полотенца            | Используйте, чтобы закрывать продукты при подогреве и для поглощения жира. Допускается использовать под наблюдением при быстром подогреве.  |
| Пергаментная бумага           | Используйте для предотвращения разбрызгивания или как обертку для приготовления на пару.  |
| Пластик                       | Используйте только предназначенную для микроволновой печи. Следуйте указаниям производителя. Должна иметься маркировка «Безопасно для использования в микроволновой печи». Некоторые пластиковые контейнеры могут начать плавиться при нагревании находящихся внутри продуктов. В «мешках для варки» и плотно закрытых пластиковых пакетах необходимо сделать разрезы или проколы или обеспечить вентиляцию согласно указаниям производителя. |
| Пищевая пленка                | Используйте только предназначенную для микроволновой печи. Используйте для накрывания продуктов во время приготовления для сохранения влаги. Не допускайте соприкосновения полиэтиленовой обертки с пищевыми продуктами.  |
| Термомушкетеры                | Использовать только предназначенные для микроволновой печи (термометры для мяса и выпечки).   |
| Вощеная бумага                | Используйте для предотвращения разбрызгивания и удержания влаги.  |

## Материалы, запрещенные для использования в микроволновой печи

| Посуда   | Примечание  |
|--|---|
| Алюминиевые контейнеры                                   | Возможно появление искр. Пищевые продукты следует переложить в посуду, подходящую для использования в микроволновой печи. |
| Картонные коробки с металлической ручкой                 | Возможно появление искр. Пищевые продукты следует переложить в посуду, подходящую для использования в микроволновой печи. |
| Металлическая посуда или посуда с металлической отделкой | Металл экранирует пищевые продукты от микроволновой энергии. Металлическая каемка может вызвать искрение.                 |
| Металлические упаковочные проводки                       | Могут вызвать появление искр и возгорание в микроволновой печи.   |
| Бумажные пакеты  | Может вызвать возгорание в микроволновой печи   |
| Пенопласт  | Пенопласт может расплавиться или загрязнить жидкость под воздействием высокой температуры.                                |
| Дерево   | Дерево в микроволновой печи высохнет и может расколоться или треснуть   |

## 2 / УСТАНОВКА

### НАСТРОЙКА ПЕЧИ

Названия деталей и аксессуаров печи

Извлеките печь и все материалы из коробки и рабочей камеры печи. Микроволновая печь поставляется в комплекте со следующими аксессуарами:

Стекло́нная тарелка

Кольцо вращения тарелки

Руководство пользователя

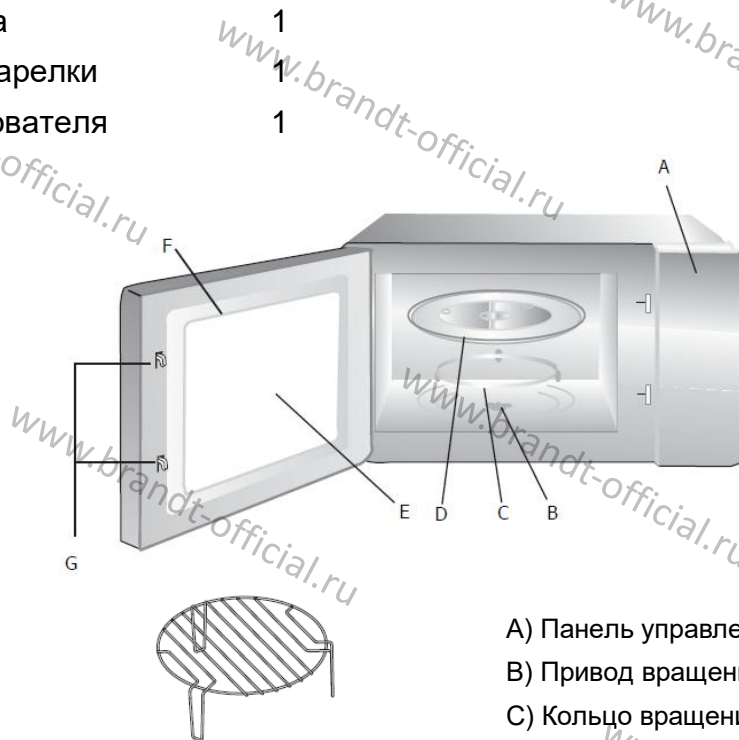

Подставка для гриля (нельзя использовать в режиме микроволн, ставится на стеклянную тарелку)

- A) Панель управления
- B) Привод вращения тарелки
- C) Кольцо вращения тарелки
- D) Стекло́нная тарелка
- E) Смотровое окошко
- F) Дверца в сборе
- G) Защитная система блокировки

### Установка вращающейся тарелки



Никогда не устанавливайте стеклянную тарелку в перевернутом положении. Стекло́нную тарелку нельзя фиксировать.

- a. Стекло́нная тарелка и кольцо вращения всегда должны использоваться при готовке.
- b. Продукты питания и контейнеры при готовке следует помещать на стекло́нную тарелку.
- c. В случае появления трещин или поломки стекло́нной тарелки или кольца вращения следует обратиться в ближайший авторизованный сервисный центр.

## 2 / УСТАНОВКА

### Установка и подключение

1. Данный прибор предназначен исключительно для домашнего использования.
2. Эта печь является встраиваемым прибором. Она не предназначена для установки на столе или в шкафу.
3. При установке следует соблюдать специальные инструкции.
4. Прибор можно установить в настенный шкаф шириной 60 см.
5. Прибор имеет штекер. Его следует подключать только к надлежащим образом установленной заземленной розетке.
6. Напряжение сети должно соответствовать напряжению, указанному на паспортной табличке прибора.
7. Устанавливать розетку и заменять соединительный кабель должен только квалифицированный электрик. Если по

сле установки штекер становится недосягаемым, на линии питания прибора необходимо установить всеполюсное отключающее устройство с расстоянием размыкания контактов не менее 3 мм.



8. Запрещается использовать адаптеры, многоместные адаптеры и удлинители. Перегрузка может привести к возгоранию.

**Во время работы доступные поверхности могут быть горячими.**



### Инструкции по установке

Перед установкой внимательно ознакомьтесь с данным руководством.

- РЕГУЛИРОВОЧНЫЙ ВИНТ А 
- ВИНТ В 
- КОМПЛЕКТ ОТДЕЛКИ С ПЛАСТИКОВОЙ НАКЛАДКОЙ 

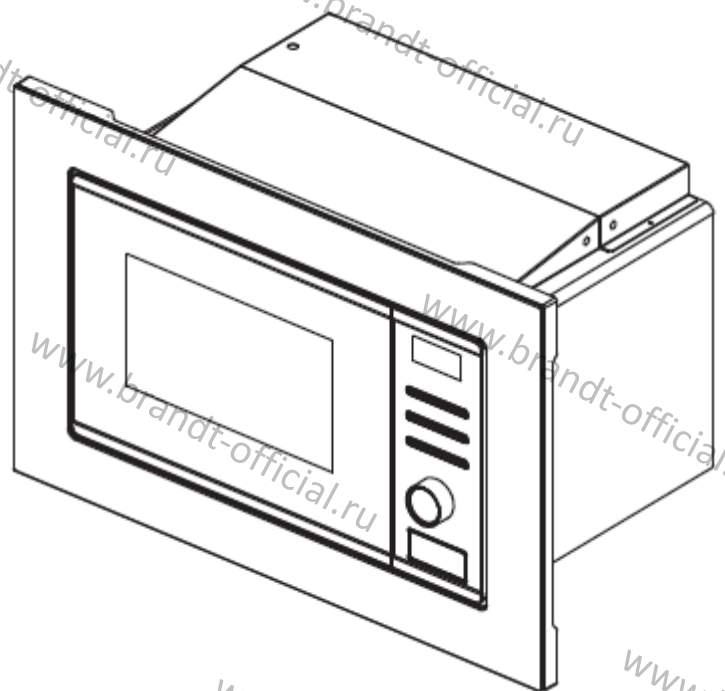

## 2 / УСТАНОВКА

### **Пожалуйста, обратите внимание**

#### **Подключение к электросети**

Микроволновая печь оснащена вилкой и ее следует подключать только к надлежащим образом установленной и заземленной розетке. Согласно действующим нормам, устанавливать розетку и заменять соединительный кабель должен только квалифицированный электрик.

Если после установки прибора вилка становится недоступной, то на линии питания прибора необходимо установить всеполюсный разъединитель с расстоянием размыкания контактов не менее 3 мм.

Если прибор не оснащен кабелем питания с вилкой или иным средством отключения от электросети, у которого контактное окно на каждом полюсе соответствует условиям категории перенапряжения III для полной изоляции, то в стационарную проводку необходимо установить разъединительное устройство, как это предусмотрено правилами устройства электроустановок.

Если прибор не оснащен кабелем питания с вилкой или иным средством, то изоляция электропроводки должна быть защищена, например, при помощи изолирующей трубки подходящего температурного класса.

На линии питания прибора должен быть установлен всеполюсный разъединитель с расстоянием размыкания контактов не менее 3 мм.

Запрещается устанавливать прибор в шкаф.

Не устанавливайте прибор под столешницу; следите, чтобы с поверхностей, под которыми установлен прибор, на него не протекали какие-либо жидкости.

#### **А. Мебель для встраивания**

В шкафу, в который устанавливается печь, не должно быть задней стенки позади прибора.

Минимальная высота установки: 85 см.

Не перекрывайте вентиляционные отверстия и отверстия воздухозаборников.

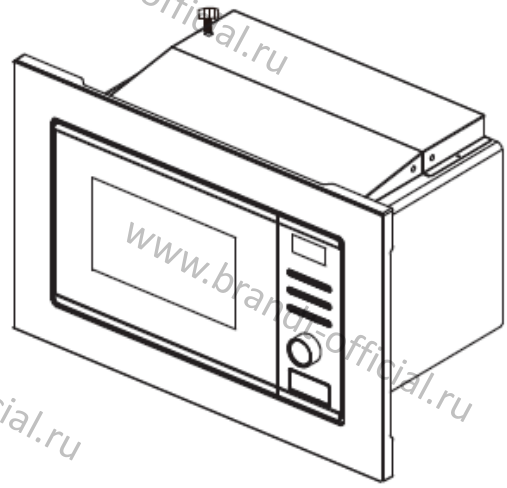
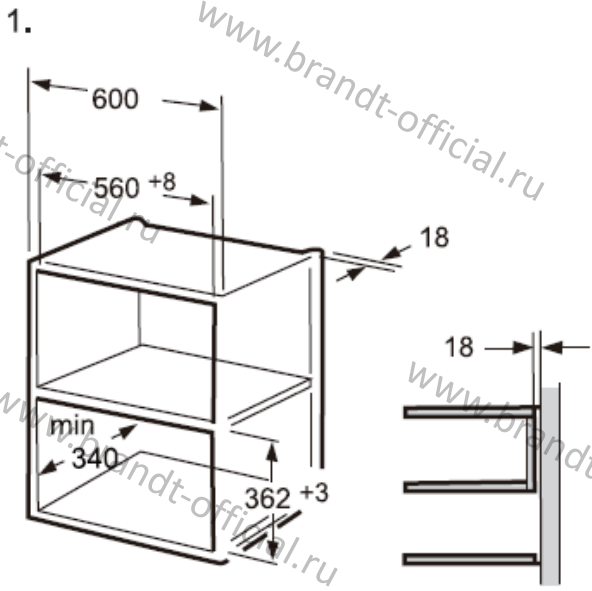

## 2 / УСТАНОВКА

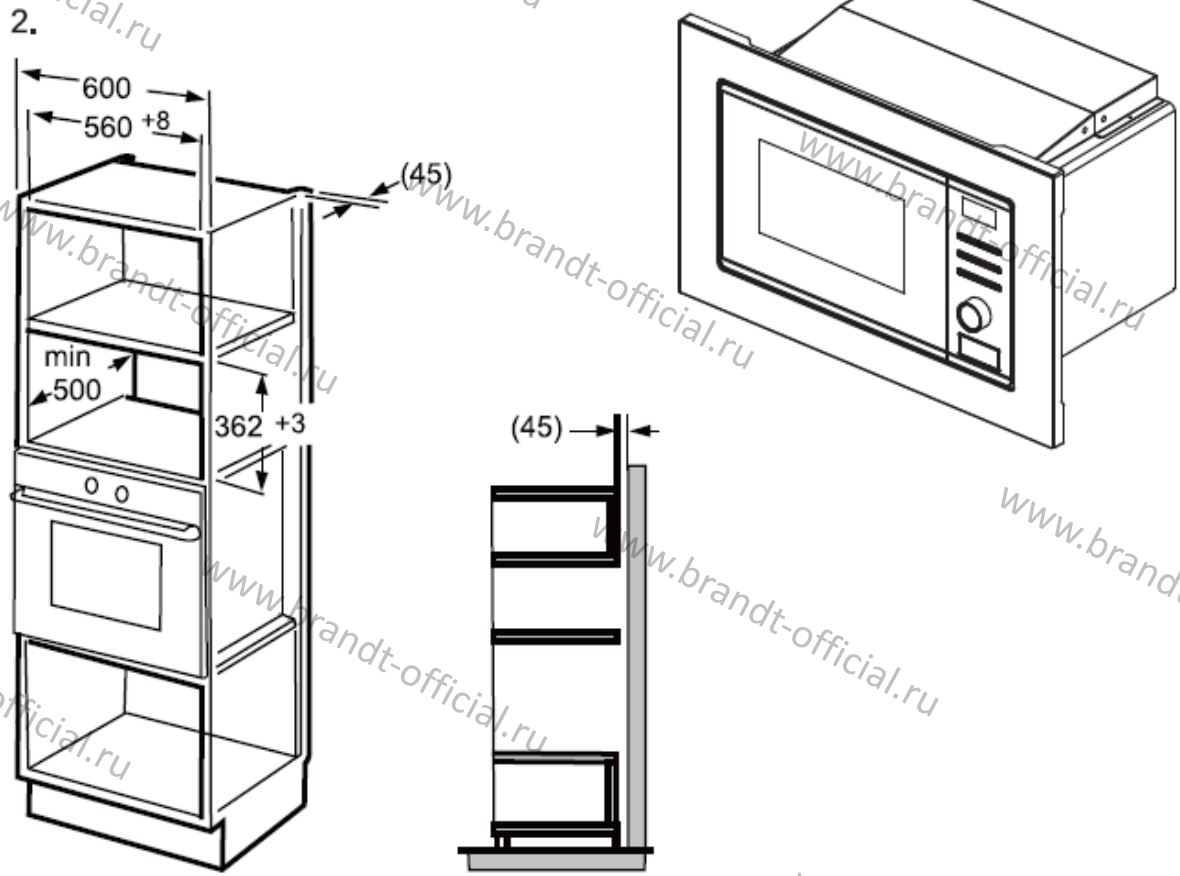

### Б. Установка прибора

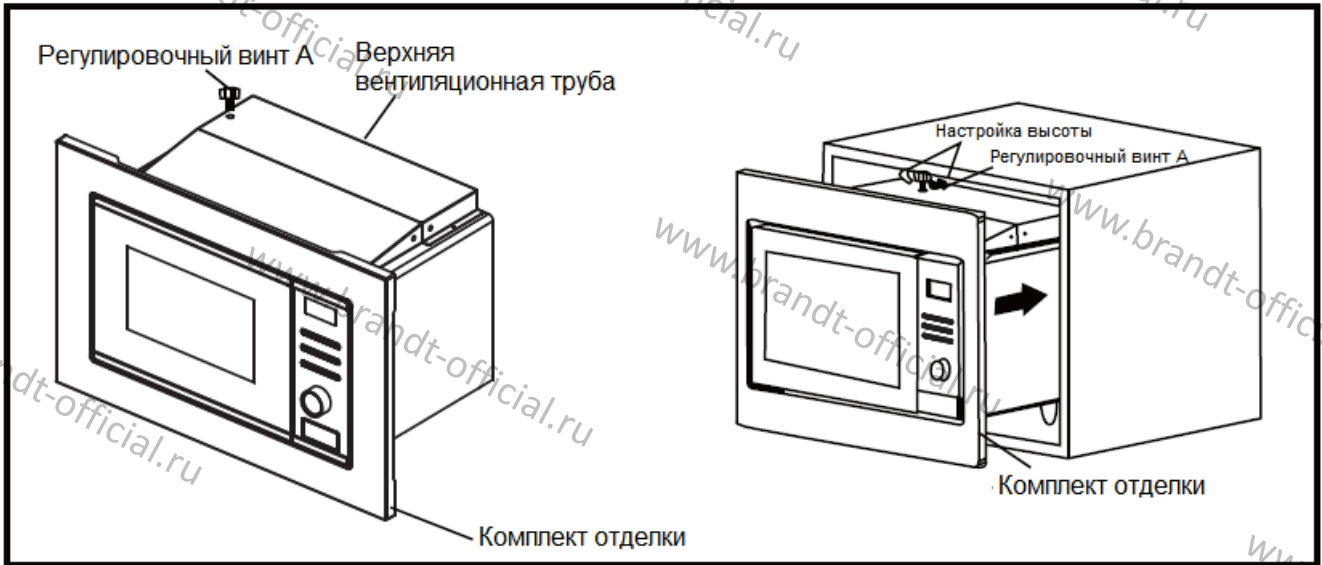

## 2 / УСТАНОВКА

1. Закрепите РЕГУЛИРОВОЧНЫЙ ВИНТ А на ВЕРХНЕЙ ВЕНТИЛЯЦИОННОЙ ТРУБЕ прибора и поместите прибор в шкаф.

- Настройте высоту РЕГУЛИРОВОЧНОГО ВИНТА А таким образом, чтобы между РЕГУЛИРОВОЧНЫМ ВИНТОМ А и поверхностью шкафа над ним оставался зазор в 1 мм.
- Не заземляйте и не перегибайте шнур питания.
- Убедитесь, что печь стоит по центру шкафа.

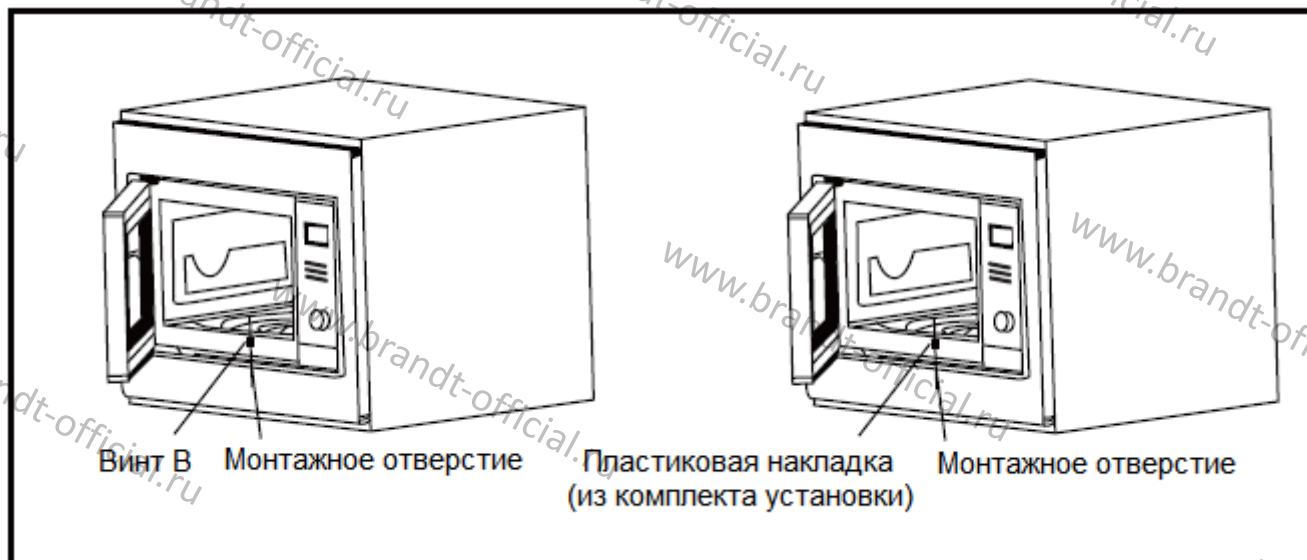

2. Откройте дверцу; прикрутите печь к шкафу через МОНТАЖНОЕ ОТВЕРСТИЕ при помощи ВИНТА В. После этого установите на МОНТАЖНОЕ ОТВЕРСТИЕ ПЛАСТИКОВУЮ НАКЛАДКУ ИЗ КОМПЛЕКТА УСТАНОВКИ.



### 3 / ЭКСПЛУАТАЦИЯ ПРИБОРА

#### Панель управления

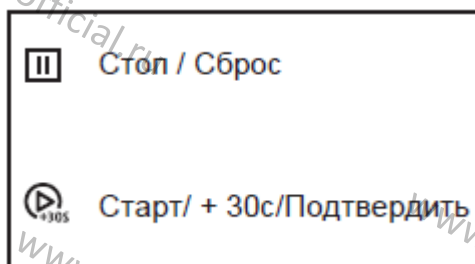
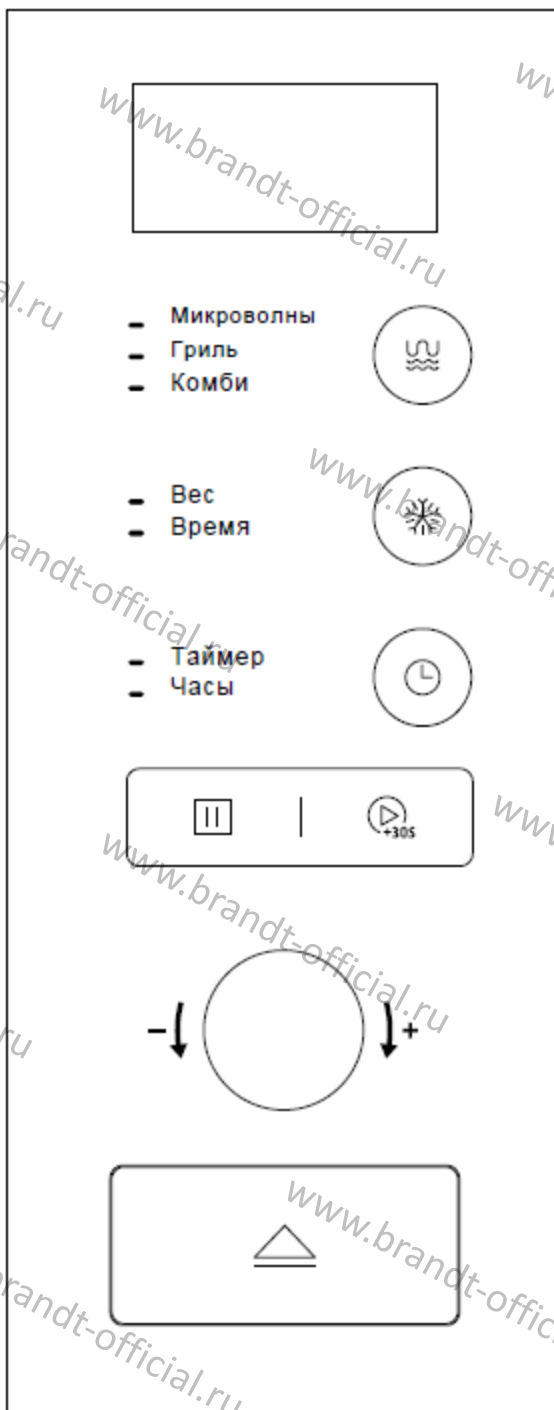







### 3 / ЭКСПЛУАТАЦИЯ ПРИБОРА

#### Указания по эксплуатации





##### 1. Установка часов

При подключении микроволновой печи к электросети на дисплее отображаются цифры 0:00, раздается однократный звуковой сигнал.





- 1) Дважды нажмите , начнет мигать показатель часов.
- 2) Поверните  для настройки показателя, диапазон ввода 0-23.
- 3) Нажмите , начнет мигать показатель минут.
- 4) Поверните  для настройки показателя, диапазон ввода 0-59.
- 5) Нажмите  <sup>+30S</sup>, чтобы завершить настройку часов. Начнет мигать символ «:», и часы будут подсвечены.

Примечание: 1) Если часы не установлены, они не будут работать после включения. 2) Если в процессе настройки часов Вы нажмете кнопку , печь автоматически вернется в предыдущее состояние.

##### 2. Приготовление в режиме микроволн

- 1) Однократно нажмите , на дисплее загорится «P100». Поверните  вправо, чтобы выбрать необходимую мощность, при этом на дисплее будут по очереди появляться уровни мощности «P100», «P10», «P30», «P50» или «P80».
- 2) Нажмите  <sup>+30S</sup> для подтверждения и поверните , чтобы задать длительность приготовления от 0:05 до 95:00.
- 3) Еще раз нажмите  <sup>+30S</sup> для запуска приготовления.

Пример: Если Вы хотите использовать 80 % мощности микроволновой печи для приготовления в течение 20 минут, выполните следующие действия:



- 1) Однократно нажмите , на дисплее загорится «P100».
- 2) Поверните  вправо и выберите мощность в 80%.
- 3) Нажмите  <sup>+30S</sup> для подтверждения, на дисплее отобразится «P80».
- 4) Для настройки длительности приготовления поворачивайте  до тех пор, пока на дисплее не загорится «20:00».
- 5) Нажмите  <sup>+30S</sup> для запуска приготовления.

### 3 / ЭКСПЛУАТАЦИЯ ПРИБОРА

Примечание: шаг при настройке времени составляет:

- 0 – 1 мин. : 5 секунд
- 1 – 5 мин. : 10 секунд
- 5 – 10 мин. : 30 секунд
- 10 – 30 мин. : 1 минута
- 30 – 95 мин. : 5 минут





#### 3. Приготовление в режиме гриля

- 1) Дважды нажмите , на дисплее появится «0:30».
- 2) Поверните , чтобы задать длительность приготовления от 0:05 до 95:00.
- 3) Еще раз нажмите  для запуска приготовления.





Примечание: Когда пройдет половина времени приготовления на гриле, дважды прозвучит звуковой сигнал. Для более высокого качества приготовления следует перевернуть продукт, закрыть дверцу и нажать кнопку , чтобы продолжить процесс приготовления.

Если никаких действий не будет выполнено, прибор продолжит работу.

#### 4. Приготовление в комбинированном режиме

- 1) Трижды нажмите на , на дисплее появится «С-1», поверните  и выберите мощность С-1 или С-2.
- 2) Затем для подтверждения нажмите  и поверните , чтобы задать длительность приготовления от 0:05 до 95:00. Еще раз нажмите  для запуска приготовления.



Пример: если Вы хотите использовать 55% мощности микроволн и 45% мощности гриля (С-1) для приготовления в течение 10 минут, выполните следующие действия:

- 1) Нажмите на  три раза, на дисплее появится «С-1».
- 2) Нажмите  для подтверждения, на дисплее отобразится «0:30».
- 3) Для настройки длительности приготовления поворачивайте  до тех пор, пока на дисплее не загорится «10:00».
- 4) Нажмите  для запуска приготовления.

| Режим             | На дисплее | Мощность микроволн | Мощность гриля |
|-------------------|------------|--------------------|----------------|
| Комбинированный 1 | С-1        | 55%                | 45%            |
| Комбинированный 2 | С-2        | 36%                | 64%            |





### 3 / ЭКСПЛУАТАЦИЯ ПРИБОРА

#### 5. Кухонный таймер



- 1) Однократно нажмите , на дисплее отобразится 00:00.
- 2) Поверните , чтобы ввести время таймера. (Максимальная длительность приготовления – 95 минут).
- 3) Нажмите  для подтверждения настройки.
- 4) Когда заданное время истечет, звуковой сигнал прозвенит 5 раз.  
Если Вы настроили часы (24-часовая система времени), то на дисплее отобразится текущее время.

Примечание: кухонный таймер отличается от 24-часовой системы времени. Кухонный таймер не является часами.

#### 6. Быстрый запуск

- 1) В режиме ожидания нажмите , чтобы запустить процесс приготовления длительно-стью 30 секунд на 100% мощности. При каждом последующем нажатии длительность приготовления будет увеличиваться на 30 секунд (до 95 минут).
- 2) В режиме микроволн или гриля, в комбинированном режиме приготовления или в режиме размораживания по времени при каждом нажатии кнопки  длительность приготовления будет увеличиваться на 30 секунд.
- 3) В режиме автоматического меню и размораживания по весу увеличить длительность приготовления нажатием кнопки  невозможно.
- 4) В режиме ожидания поверните  влево, чтобы настроить длительность приготовления при мощности в 100%, а затем нажмите  для запуска процесса приготовления.

#### 7. Размораживание по весу

- 1) Однократно нажмите , на дисплее появится «100».
- 2) Поверните , чтобы установить вес блюда от 100 до 2000 грамм.
- 3) Нажмите  для запуска процесса размораживания.



Примечание: Когда пройдет половина времени размораживания, дважды прозвучит звуковой сигнал. Для более высокого качества размораживания следует перевернуть продукт,

закрыть дверцу и нажать кнопку , чтобы продолжить процесс размораживания.





Если никаких действий не будет выполнено, прибор продолжит работу.

### 3 / ЭКСПЛУАТАЦИЯ ПРИБОРА

#### 8. Размораживание по времени

- 1) Дважды нажмите , на дисплее появится «0:30».
- 2) Поверните , чтобы выбрать длительность размораживания. Максимальная длительность – 95 минут.
- 3) Нажмите  для запуска процесса размораживания. Уровень мощности размораживания по умолчанию – P30. Его изменить нельзя.

#### 9. Автоматическое приготовление

- 1) В режиме ожидания поверните  вправо, чтобы выбрать пункт меню, на дисплее отобразятся пункты от A1 до A8.
- 2) Нажмите  для подтверждения.
- 3) Поверните , чтобы выбрать вес по умолчанию (см. таблицу далее).
- 4) Нажмите  для запуска процесса приготовления.





#### Таблица меню:

| Пункт меню   | Вес                           | Данные на дисплее |
|--------------|-------------------------------|-------------------|
| A1 Пицца     | 200 г                         | 200               |
|              | 400 г                         | 400               |
| A2 Мясо      | 250 г                         | 250               |
|              | 350 г                         | 350               |
|              | 450 г                         | 450               |
| A3 Овощи     | 200 г                         | 200               |
|              | 300 г                         | 300               |
|              | 400 г                         | 400               |
| A4 Паста     | 50 г (и 450 г холодной воды)  | 50                |
|              | 100 г (и 800 г холодной воды) | 100               |
| A5 Картофель | 200 г                         | 200               |
|              | 400 г                         | 400               |
|              | 600 г                         | 600               |



### 3 / ЭКСПЛУАТАЦИЯ ПРИБОРА

|            |            |     |
|------------|------------|-----|
| А6 Рыба    | 250 г      | 250 |
|            | 350 г      | 350 |
|            | 450 г      | 450 |
| А7 Напитки | 1 (120 мл) | 120 |
|            | 2 (240 мл) | 240 |
|            | 3 (360 мл) | 360 |
| А8 Попкорн | 50 г       | 50  |
|            | 100 г      | 100 |

Пример: Если Вы хотите приготовить рыбу весом 250 г при помощи автоматического меню, выполните следующие действия:



- 1) Для выбора пункта меню в режиме ожидания поворачивайте  вправо, пока на дисплее не отобразится «А6».
- 2) Нажмите  для подтверждения.
- 3) Для выбора веса рыбы поворачивайте  до тех пор, пока на дисплее не появится «250».
- 4) Нажмите  для запуска процесса приготовления.

#### 10. Блокировка от детей

Установка блокировки: в режиме ожидания нажмите и удерживайте в течение 3 секунд кнопку , пока не услышите длительный звуковой сигнал, означающий, что режим блокировки от детей активирован. На дисплее отобразится .



Снятие блокировки: в режиме активированной блокировки нажмите и удерживайте в течение 3 секунд кнопку , пока не услышите длительный звуковой сигнал, означающий, что режим блокировки от детей деактивирован.

#### 11. Функция запроса

- 1) В режиме микроволн, гриля или в комбинированном режиме нажмите , и на 3 секунды на дисплее отобразится текущий уровень мощности. Через 3 секунды прибор вернется в предыдущий режим работы.
- 2) В процессе приготовления нажмите , чтобы увидеть время, и на 3 секунды на дисплее отобразится время. Через 3 секунды прибор вернется в предыдущий режим работы.

### 3 / ЭКСПЛУАТАЦИЯ ПРИБОРА

#### 12. Особенности

- 1) При поворачивании  раздастся однократный звуковой сигнал.
- 2) Если в процессе приготовления была открыта дверца прибора, то для продолжения процесса необходимо нажать .
- 3) Если после выбора программы приготовления в течение 1 минуты не нажать на , то на дисплее отобразится текущее время, а настройка будет отменена.
- 4) При результативном нажатии на кнопку раздается однократный звуковой сигнал. При недействительном нажатии отзыва не происходит.
- 5) По завершению процесса приготовления звуковой сигнал прозвучит 5 раз.

### 3 / ДИАГНОСТИКА И УСТРАНЕНИЕ НЕИСПРАВНОСТЕЙ

| Нормальные явления   |   |
|--|---|
| Микроволновая печь создает помехи для приема телевизионного сигнала          | Во время работы микроволновой печи возможны помехи при приеме радио- и телевизионных сигналов. Эти помехи аналогичны вызываемым небольшими бытовыми электроприборами, такими как миксеры, пылесосы и электрические вентиляторы. Это нормальное явление. |
| Тусклый свет в микроволновой печи  | При готовке в микроволновой печи на низкой мощности свет в печи может быть тусклым. Это нормальное явление.   |
| Скопление пара на дверце, выход горячего воздуха из вентиляционных отверстий | Во время готовки от продуктов может исходить пар. Большая часть будет выходить через вентиляционные отверстия. Однако некоторая часть может скапливаться на холодных поверхностях, таких как дверца печи. Это нормальное явление.                       |
| Случайный запуск печи без продуктов.   | Запрещается запускать устройство без продуктов внутри. Это очень опасно.  |

| Неисправность          | Возможная причина  | Решение  |
|------------------------|--|--|
| Прибор не включается.  | 1. Неплотно подключен кабель питания.                      | Отключите кабель. Подождите 10 секунд и снова подключите его.  |
|                        | 2. Перегорел предохранитель или сработал размыкатель цепи. | Замените предохранитель или установите размыкатель в исходное положение (выполняется квалифицированным специалистом) |
|                        | 3. Проблема с розеткой.                                    | Проверьте розетку с другими электрическими приборами.  |
| Прибор не нагревается. | 4. Неплотно закрыта дверца.                                | Плотно закройте дверцу.  |



Согласно директиве ЕС об отходах электрического и электронного оборудования (WEEE) такие отходы необходимо собирать и перерабатывать отдельно. Если в будущем вам потребуется утилизировать прибор, не выбрасывайте его с бытовыми отходами. Отправьте этот прибор в пункт сбора отходов электрического и электронного оборудования (при наличии).



www.brandt-official.ru